

PROJEKT ARTING'96

Organizatorzy Konkursu: Biuro Promocji Miasta Urzędu Miejskiego w Bielsku-Białej – Agencja Rozwoju Regionalnego S.A. w Bielsku-Białej



Wystawa czynna od 25 czerwca do 6 lipca 1996 Galeria Bielska BWA ul. 3 Maja 11 w Bielsku-Białej

Konkurs Wzornictwa Przemysłowego

Projekt Arting '96

Organizatorzy:

Biuro Promocji Miasta Urzędu Miejskiego w Bielsku-Białej i Agencja Rozwoju Regionalnego S.A. w Bielsku-Białej

Patronat:

Zbigniew LERACZYK — Prezydent Miasta Bielska-Białej

Honorowy Komitet Organizacyjny:

Henryk JUSZCZYK — Przewodniczący Rady Miasta Bielska-Białej

Józef KAPELA — Dyrektor Śląskiej Wytwórni Wódek Gatunkowych „Polmos” w Bielsku-Białej

Prof. Michał KLIŚ — Dziekan Filii w Katowicach Akademii Sztuk Pięknych w Krakowie

Jacek KRYWULT — Prezes Zarządu Fabryki Aparatów Elektrycznych „Apena” S.A.

Fryderyk OLEARCZYK — Prezes Radia „Delta”

Prof. Władysław PLUTA — Prorektor Akademii Sztuk Pięknych w Krakowie

Marek RÓŻYŁO — Dyrektor Banku Handlowego w Warszawie S.A., Oddział w Bielsku-Białej

Jan SOLICH — Prezes Regionalnej Izby Handlu i Przemysłu w Bielsku-Białej

Renata WIEWIÓRA — Dyrektor Banku Przemysłowo-Handlowego S.A., Oddział w Bielsku-Białej

Prof. Andrzej WŁOCHOWICZ — Prorektor Politechniki Łódzkiej Filia w Bielsku-Białej

Prof. Wojciech WYBIERSKI — Akademia Sztuk Pięknych w Warszawie — Prezes Stowarzyszenia Projektantów Form Przemysłowych

Piotr WYSOCKI — Redaktor Naczelny „Kroniki Beskidzkiej”

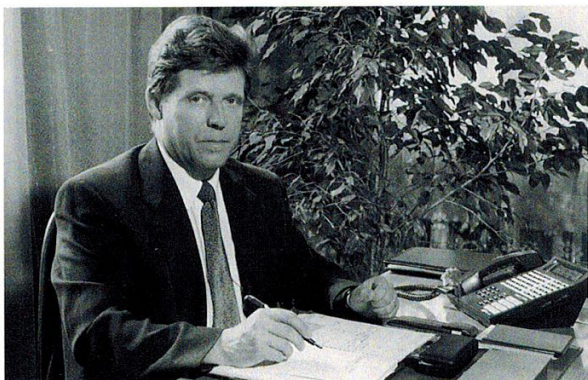

Zbigniew LERACZYK
Prezydent Miasta Bielska-Białej

Wysoka jakość, niezawodne działanie i przystępna cena to już standardy. Aby wyrób był konkurencyjny, trzeba zaoferować coś więcej. Tym czymś może być atrakcyjna forma. Celowi propagowania dobrze i ciekawie zaprojektowanych form służyć ma konkurs wzornictwa przemysłowego „Projekt Arting '96”. Zarząd miasta Bielska-Białej stwarza warunki umożliwiające podniesienie atrakcyjności rynkowej wyrobów z naszego terenu. Konkurencyjność polskich wyrobów musi być mocnym atutem w perspektywie liberalizacji międzynarodowego handlu. Polskie wyroby już coraz częściej mogą konkurować z innymi.

Konkurs zakłada integrację środowisk artystycznych i wytwórczych, a w konsekwencji podniesienie wartości użytkowej, estetycznej i ergonomicznej wyrobów. Konkurs dotyczy projektów z zakresu wzornictwa przemysłowego lub modernizacji istniejącego produktu z możliwością wdrożenia do produkcji na tym terenie. Projektanci uczestniczący w konkursie realizują najczęściej projekty pod konkretne zamówienia bielskich zakładów.

W trzeciej edycji do udziału w konkursie zgłosiło się około 100 projektantów reprezentujących ośrodki twórcze z całej Polski. To najlepszy dowód na to, że inicjatywa organizowania „Artingu” zyskuje z roku na rok coraz więcej zwolenników. Wszyscy mamy już dosyć szarości i bylejakości. Projekty zgłaszane na konkurs przekonują nas, że nawet przedmioty codziennego użytku mogą być estetyczne, ładne, kolorowe i funkcjonalne. To kolejny przykład na konieczność organizowania konkursu „Projekt Arting” w latach następnych.

Organizatorami konkursu wzornictwa przemysłowego „Projekt Arting '96” są Biuro Promocji Miasta Urzędu Miejskiego w Bielsku-Białej i Agencja Rozwoju Regionalnego S.A. Najlepsze prace, zakwalifikowane przez jury, prezentowane będą w salach wystawowych Bielskiej Galerii Biura Wystaw Artystycznych.

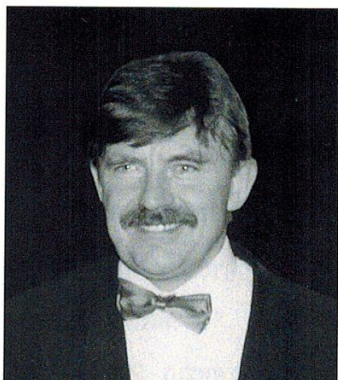

Zbigniew MICHNIEWSKI
kurator konkursu



Janusz KISIEL
Prezes Zarządu Agencji
Rozwoju Regionalnego S.A.
w Bielsku-Białej

Tegoroczna trzecia edycja Konkursu Wzornictwa Przemysłowego „Projekt Arting '96” w założeniu stanowi pierwszy z trzech etapów działań zmierzających do wprowadzenia na rynek atrakcyjnych jakościowo i cenowo produktów. Projekt wzorniczy stanowiący początkową, niemal embrionalną formę istnienia produktu, musi odpowiadać kryteriom warunkującym jego późniejszy sukces rynkowy. Proces projektowania to nieustanna konfrontacja koncepcji projektanta z możliwościami producentów oraz psychofizycznymi predyspozycjami późniejszych użytkowników. Im wnikliwiej taką analizę przeprowadzano tym większa pewność dla producenta, że talent projektanta i jego doświadczenie będą gwarantem sukcesu rynkowego produktu. Takie kryterium jest istotne również dla jury przy ocenie projektów. Konkurs ma stanowić inspirację dla projektantów i potencjalnych producentów, a Agencja Rozwoju Regionalnego S. A. podejmując się jego współorganizowania pragnie zrealizować cały program „Arting” obejmujący również wspomaganie wdrożenia i wprowadzenie produktu na rynek. Tradycyjnie już fundatorami nagród są: Śląska Wytwórnia Wódek Gatunkowych „Polmos” w Bielsku-Białej, bielskie oddziały: Banku Przemysłowo-Handlowego z Krakowa, Banku Handlowego z Warszawy, oraz Regionalna Izba Handlu i Przemysłu w Bielsku-Białej. W roku bieżącym do „Projektu Arting' 96” włączyła się również Agencja Rozwoju Przemysłu w Warszawie. Firmy te tradycyjnie swoją rolę postrzegają jako własny wkład w stymulowanie rozwoju gospodarczego Podbeskidzia.

Coraz częściej do takich inicjatyw jak „Arting” włączają się wielkie zakłady regionu. Jest to rozsądna współpraca między władzami lokalnymi, poszukującymi źródeł finansowania swoich przedsięwzięć, a zakładami, które wyraźnie dostrzegają, że sponsoring spełnia doskonale funkcję promocyjną dla ich własnych produktów. Zakłady Piwowarskie w Żywcu są niewątpliwie świetnym przykładem takiej współpracy. Dzięki poważnemu wsparciu finansowemu ze strony Żywca, „Arting '96” może odbywać się w rozszerzonej formule, która obejmuje nie tylko sam konkurs wzornictwa, ale i wdrażanie projektów do produkcji oraz proces ich promowania na coraz trudniejszym rynku ogólnopolskim. Efekty? Nie są doraźne, bo mierzy się je w skali makro, trudno ich nie docenić. Jest to harmonijny rozwój całego regionu i nadzieja na pobudzenie działalności mniejszych przedsiębiorstw, których produkty bez wsparcia promocyjnego i fachowej obsługi marketingowej nie przebiłyby się poza rynek lokalny.

W imieniu organizatorów składamy serdeczne podziękowania wszystkim osobom i instytucjom, które aktywnie przyczyniły się do przygotowania tej edycji konkursu, w tym zwłaszcza „Vielrose Group” współpracującej w opracowaniu koncepcji promocyjnej fazy wdrożeń projektów.

Doświadczenia trzech edycji konkursu pozwalają na wyciągnięcie kilku wniosków: m.in. uważamy że koniecznym jest przystąpienie do organizacji kolejnej edycji już wczesną jesienią bieżącego roku oraz selektywny dobór tematów proponowanych projektantom do rozpracowania.

Warunki Konkursu

Konkurs dotyczy projektów form przemysłowych nowych produktów lub modernizacji istniejących. Warunkiem jest możliwość ich wdrożenia i produkcja na terenie Regionu Bielskiego. Zainteresowani udziałem w konkursie projektanci otrzymują listę tematów, które będą przedmiotem projektowania. Do konkursu dopuszczone zostaną także projekty autorskie spoza listy proponowanej przez organizatorów.

Jury

Paweł BALCERZAK	— projektant, Studio „Program” w Warszawie
Piotr BOŻYK	— projektant, prodziekan Wydziału Form Przemysłowych Akademii Sztuk Pięknych w Krakowie
Prof. Jerzy GINALSKI	— projektant, Wydział Form Przemysłowych Akademii Sztuk Pięknych w Krakowie
Andrzej PTASZKIEWICZ	— przedstawiciel Urzędu Miasta w Bielsku-Białej
Prof. Jerzy WUTTKE	— projektant, Filia w Katowicach Akademii Sztuk Pięknych w Krakowie

Protokół z posiedzenia jury II etapu

Konkursu Wzornictwa Przemysłowego „**Projekt Arting '96'**”

Jury w składzie:

Piotr BOŻYK - przewodniczący

Paweł BALCERZAK

Jerzy GINALSKI

Andrzej PTASZKIEWICZ

Jerzy WUTTKE

zdecydowało o następującym podziale nagród:

Pierwszej nagrody nie przyznano.

Dwie II nagrody (ex aequo) po 5000 PLN dla:

Grzegorza DZIERŻĘGI za projekt szachów

oraz

Czesławy FREJLICH i Krzysztofa HAMIGI za projekt zabawki drewnianej.

III nagrodę w wysokości 3000 PLN dla:

Marty MULAWY-KILARSKIEJ za projekt butelek na dwa różne rodzaje wódek.

Ponadto jury przyznało 5 równorzędnych wyróżnień po 1000 PLN dla:

Andrzeja BORUCKIEGO za projekt butelek na dwa różne gatunki wódek

Jarosława KAŁUSKIEGO za „Izoboks” – system profili aluminiowych

Agaty TABOR i Michała TABORA za projekt ławki plenerowej

Michała TABORA za projekt budki telefonicznej

Dagmary WYSKIEL za projekt zestawu ławka + krzesło do szkoły

Bielsko - Biała, dn. 5. 06. 1996 r.

Lista autorów i współautorów prac zakwalifikowanych
na wystawę pokonkursową „**Projekt Arting '96**”

1. Artur BĘTKOWSKI - Kraków
2. Andrzej BORUCKI - Sopot
3. Marian BUŁAWA , Józef HOŁARD - Bielsko - Biąta
4. Grzegorz DZIERŻĘGA - Wodzisław Śląski
5. Romuald FAJTANOWSKI, Grzegorz MUSZYŃSKI - Bydgoszcz
6. Czesława FREJLICH, Krzysztof HAMIGA - Kraków
7. Anna FUDYMA - Kraków
8. Wojciech GRYCZAN - Sosnowiec
9. Jarosław KAŁUSKI - Tychy
10. Aleksander KOCZY - Katowice
11. Jakub MICHNIEWSKI - Bielsko-Biała
12. Dariusz MIGALSKI - Bielsko-Biała
13. Marta MULAWA - KILARSKA - Kraków
14. Łukasz NAWROT, Paweł NAWROT - Zgierz
15. Elżbieta POZNAŃSKA - Chełmek
16. Wojciech STEFANIAK, Piotr ŁUSZCZEWSKI, Justyna KONOPKA, Piotr WDOWCZYK - Kalisz
17. Agata TABOR - Babice
18. Michał TABOR - Kraków
19. Dagmara WYSKIEL - Kraków

Prace konkursowe „**Projekt Arting '96**”

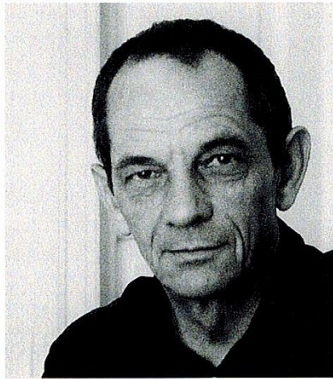

Prof. Jerzy GINALSKI
Akademia Sztuk Pięknych w Krakowie

WZORNICTWO PRZEMYSŁOWE jest najskuteczniejszym narzędziem zyskowności i rozwoju przedsiębiorstwa. Dobry wzór, to wzór wybrany spośród wielu. Nie każdy projekt wzorniczy wygra z konkurencją i przyniesie oczekiwane zyski. Skuteczne zarządzanie przedsiębiorstwem przy pomocy wzornictwa przemysłowego to umiejętność wyboru projektu do realizacji i podjęcia ryzyka przeznaczenia na to środków finansowych, ale także umiejętność możliwie wczesnego przerwania prac rozwojowych jeśli dany projekt nie rokuje sukcesu rynkowego.

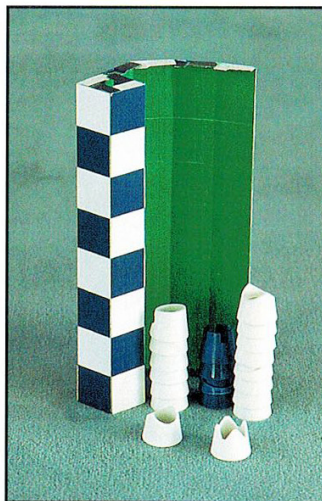
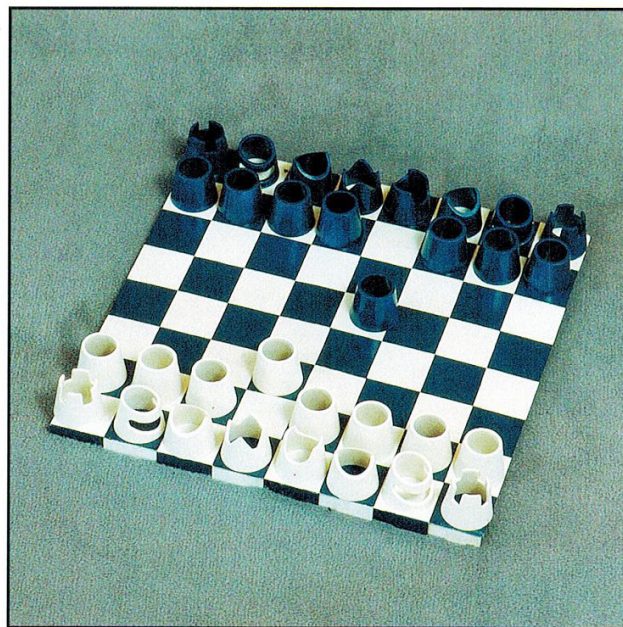

1, 2, 3.

Szachy

Grzegorz DZIERŻĘGA

II NAGRODA (ex aequo)

Fundator Nagrody: Śląska Wytwórnia

Wódek Gatunkowych POLMOS

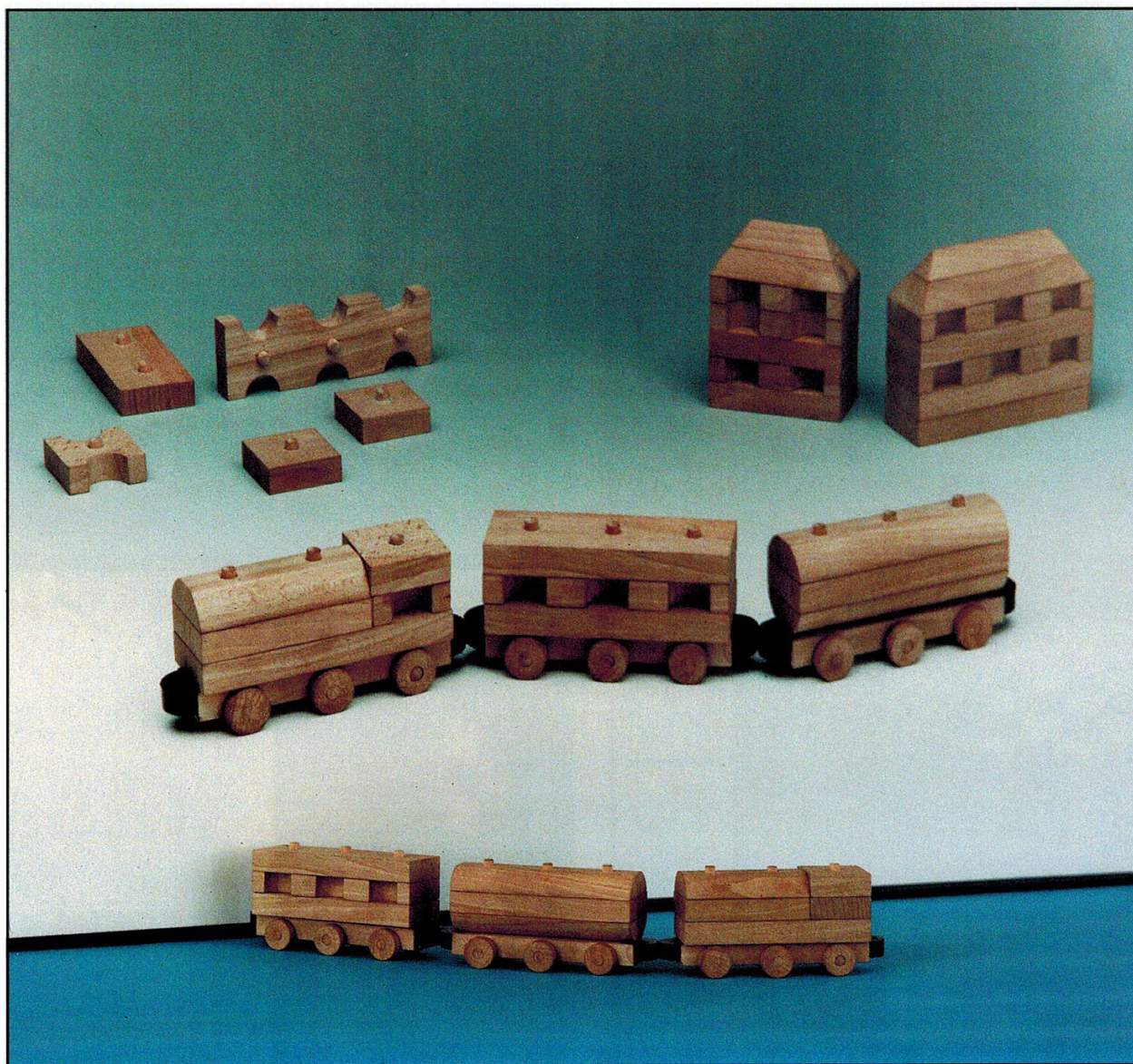

4

4.

Zabawka drewniana „Pociąg”
Czesława FREJLICH, Krzysztof HAMIGA

II NAGRODA (ex aequo)

Fundator Nagrody — Bank Przemysłowo-Handlowy S.A. w Krakowie Oddział w Bielsku-Białej

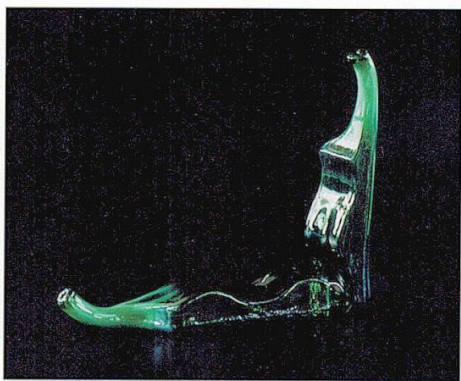

5

5, 6.

Butelki na dwa różne gatunki wódek
Marta MULAWA-KILARSKA

III NAGRODA

Fundator Nagrody — Bank Handlowy S. A.
w Warszawie Oddział w Bielsku-Białej



6

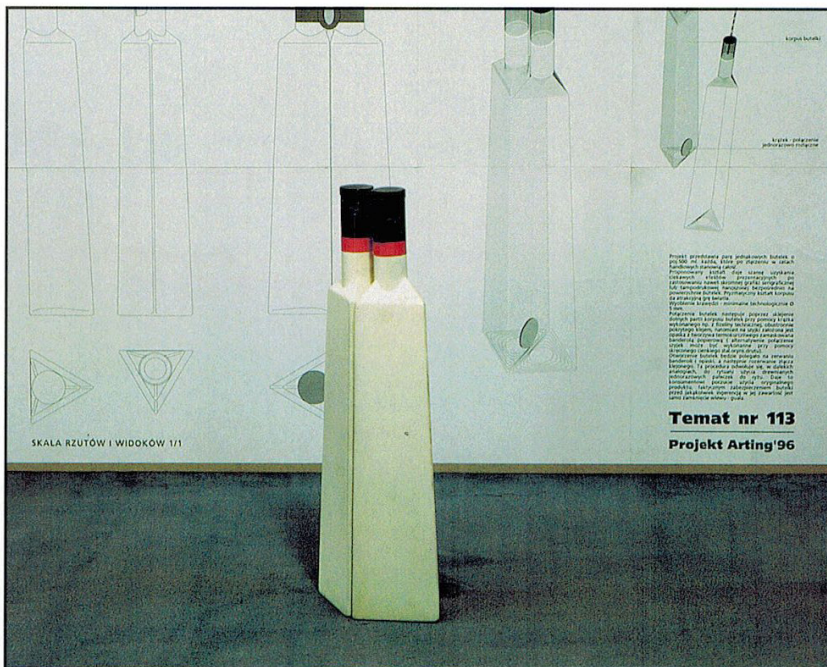

7

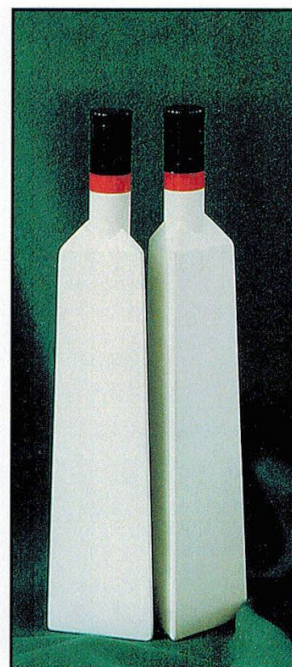

8

7, 8.

Butelka na dwa różne
gatunki wódek
Andrzej BORUCKI

WYRÓŻNIENIE
Fundator
Wyróżnienia:
Śląska Wytwórnia
Wódek Gatunkowych
POLMOS
w Bielsku-Białej

9.

IZOBOX – system
aluminiowych profili
wyciskanych do budowy
kontenerowych nadwozi
izotermicznych
na
samochody dostawcze
i ciężarowe oraz przyczepy
Jarosław KAŁUSKI

WYRÓŻNIENIE
Fundator Wyróżnienia:
Śląska Wytwórnia Wódek
Gatunkowych POLMOS
w Bielsku-Białej

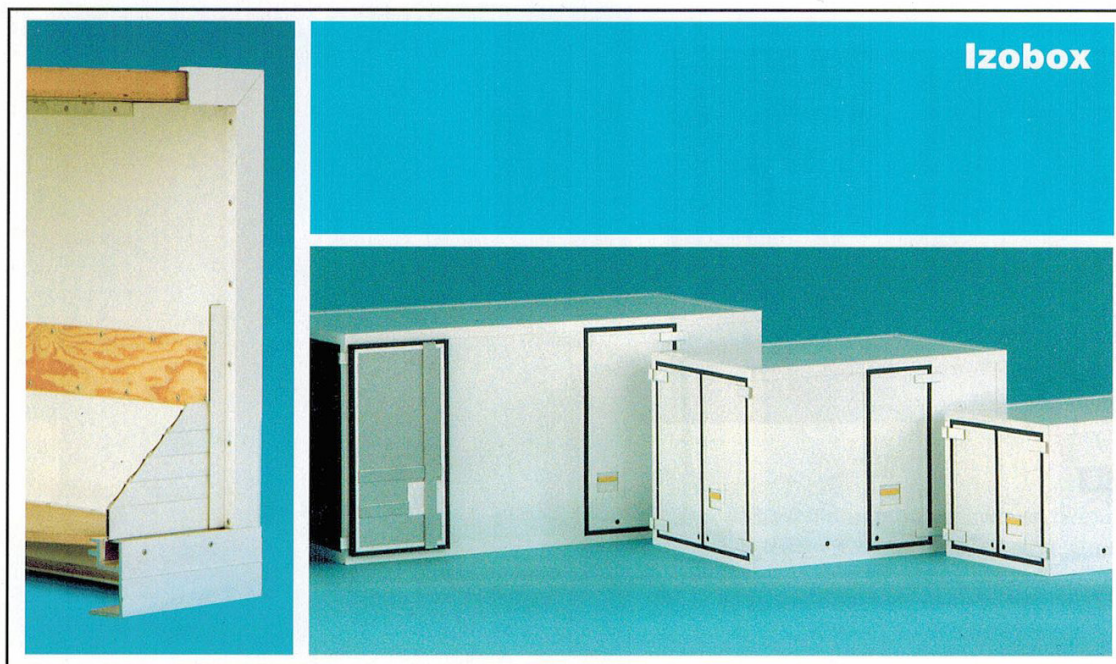

9

10.

Ławka plenerowa
Agata TABOR, Michał TABOR

WYRÓŻNIENIE

Fundator Wyróżnienia:
Agencja Rozwoju Przemysłu S. A.
w Warszawie

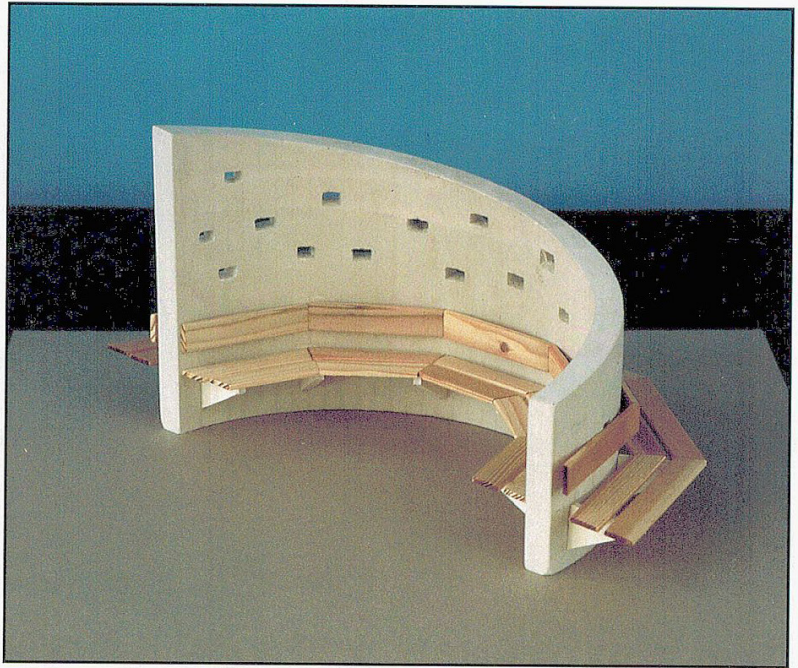

10

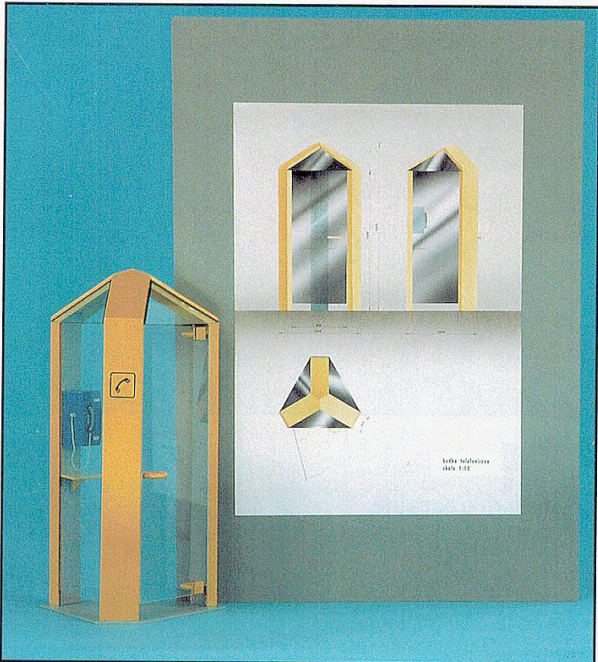

11, 12.

Budka telefoniczna
Michał TABOR

WYRÓŻNIENIE

Fundator Wyróżnienia:
Regionalna Izba
Handlu i Przemysłu
w Bielsku-Białej

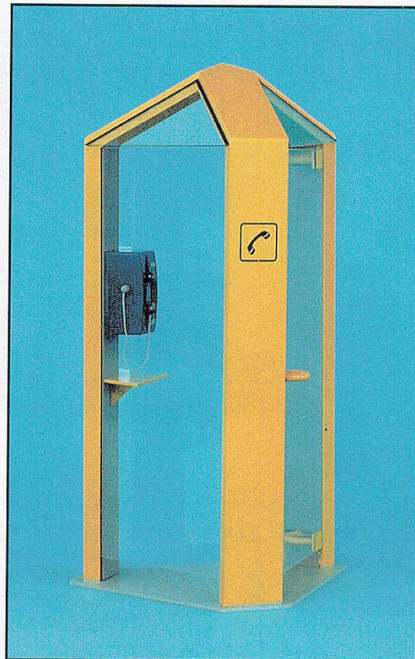

12



13.

Ławka i krzesło do szkoły
Dagmara WYSKIEL

WYRÓŻNIENIE

Fundator Wyróżnienia:
Śląska Wytwórnia
Wódek Gatunkowych POLMOS
w Bielsku-Białej

13

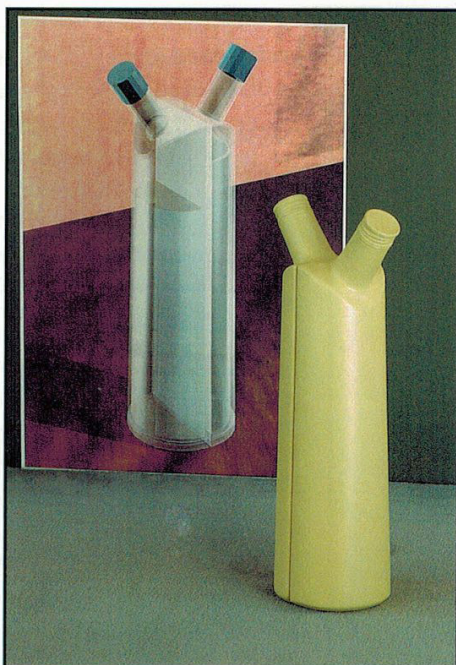

15



14

14.

Wyposażenie placu zabaw w urządzenia rekreacyjne
Marian BUŁAWA, Józef HOŁARD

15.

Butelka na dwa różne gatunki wódek
Jakub MICHNIEWSKI

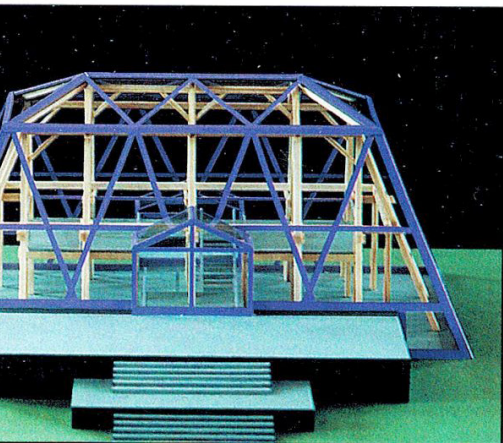

16

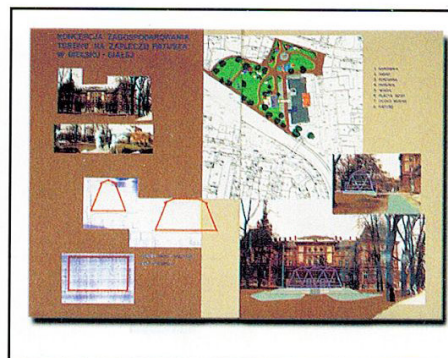

16a

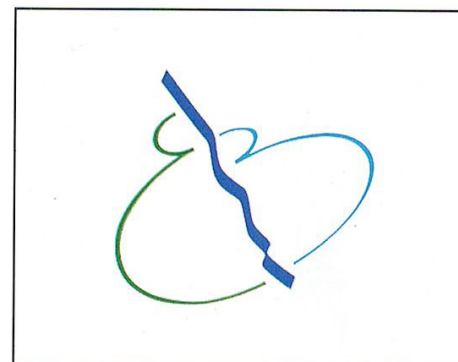

19

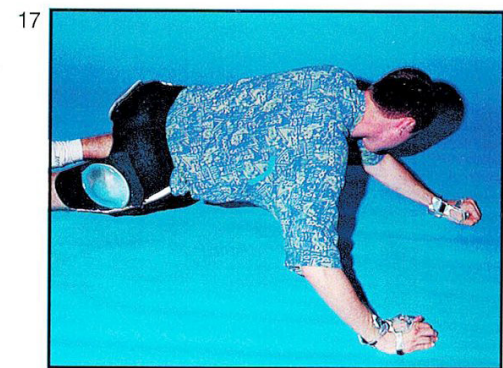

17

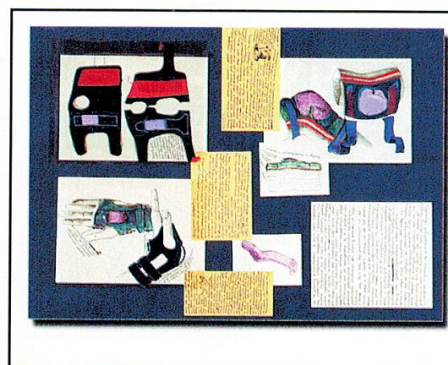

17a



20

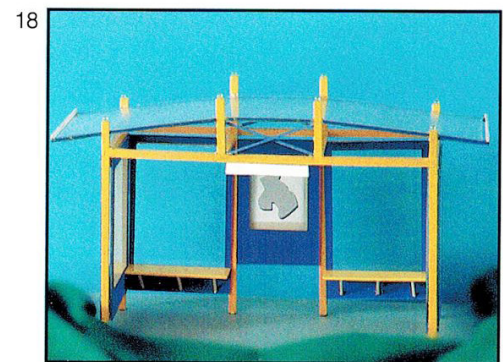

18

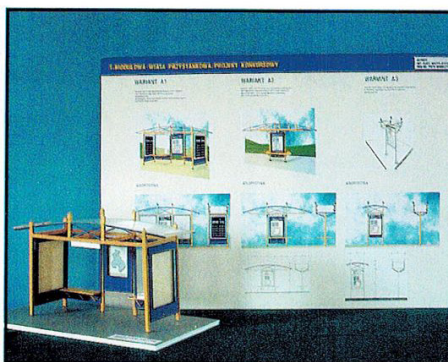

18a



21

16, 16a.

Kawiarnia na zapleczu Ratusza
w Bielsku-Białej
Marian BUŁAWA, Józef HOŁARD

17, 17a.

Ochroniacze do jazdy na deskorolkach
i łyżworolkach
Anna FUDYMA

18, 18 a.

Przystanek autobusowy
Wojciech STEFANIAK,
Piotr WADOWCZYK

19.

Logo Bielska-Białej
Wojciech STEFANIAK, Justyna
KONOPKA, Piotr ŁUSZCZEWSKI

20.

Logo Miasta
Bielska-Białej
Andrzej BORUCKI

21.

Logo Miasta
Bielska-Białej
Łukasz NAWROT, Paweł NAWROT



22

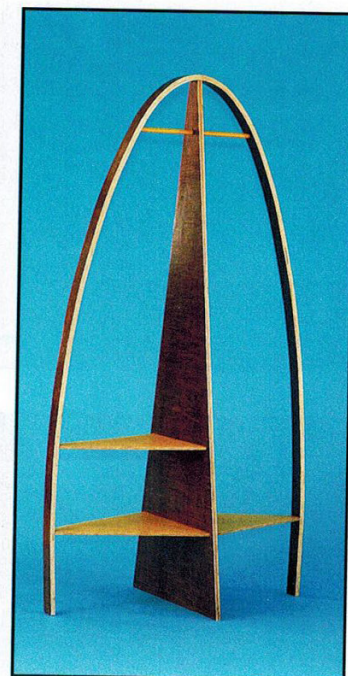

25

22.

Zestaw kuchenny
Romuald FAJTANOWSKI,
Grzegorz MUSZYŃSKI

23.

Daszek
do kasków rowerowych
Artur BĘTKOWSKI

24.

Uliczna lampa oświetleniowa
Dariusz MIGALSKI

25.

Garderoba
Aleksander KOCZY

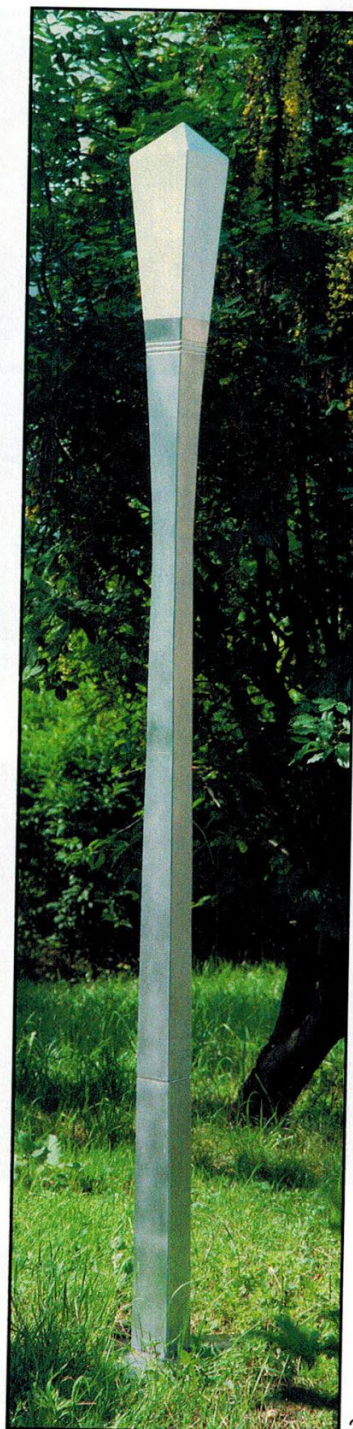

24

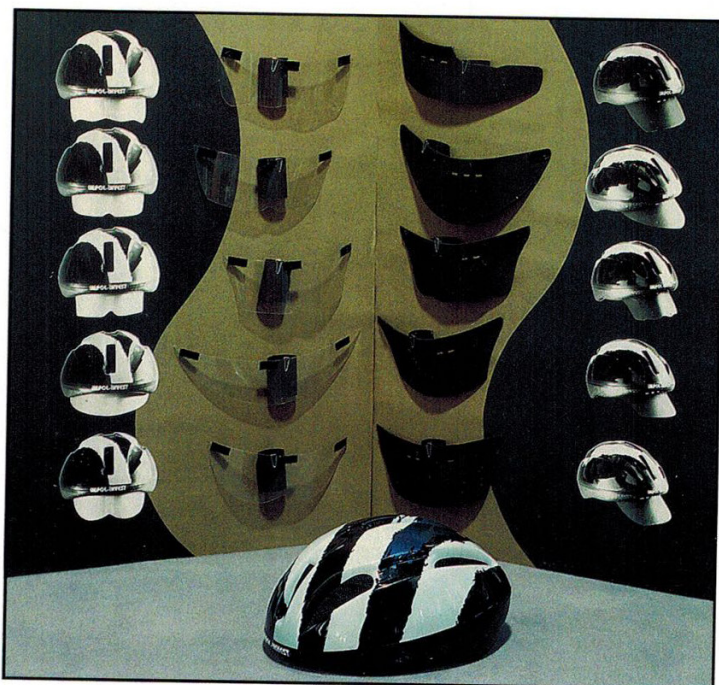

23

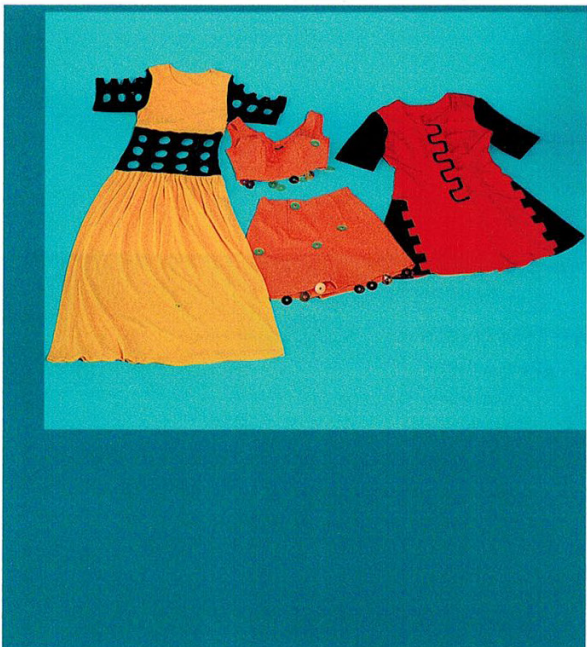

26



26, 27.

Kolekcja
młodzieżowa
Elżbieta POZNAŃSKA

27

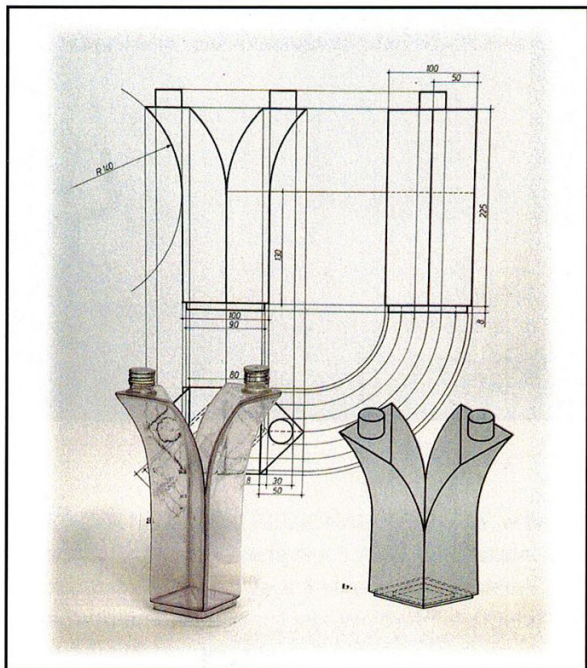

28.

Butelka
na dwa różne
gatunki wódek
Wojciech GRYZAN

28



29.

Zestaw projektów butelek dla POLMOSU bielskiego

AGENCJA ROZWOJU REGIONALNEGO S. A. w Bielsku-Białej jest spółką akcyjną, której założycielami w 1992 roku byli: Wojewoda Bielski, Agencja Rozwoju Przemysłu S.A. w Warszawie, Bank Przemysłowo-Handlowy S.A. w Krakowie, gmina Bielsko-Biała oraz inne banki i przedsiębiorstwa działające w regionie bielskim.

Ideą programową Agencji jest inicjowanie, organizowanie i wspieranie rozwoju regionu bielskiego oraz jego promocja w kraju i zagranicą. Cele Agencji realizowane są z funduszy akcjonariuszy oraz środków uzyskanych z własnej działalności gospodarczej.

Bank przyjazny i bezpieczny



BANK HANDLOWY W WARSZAWIE S.A.

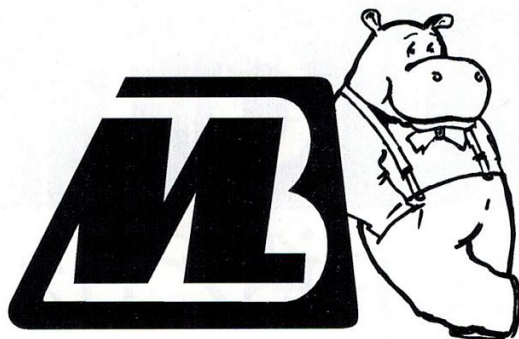

„METALPLAST-BIELSKO” S.A.

43-300 Bielsko-Biała, ul. Warszawska 153

tel. 033/270-81 do 87, fax 033/205-12



AGENCJA ROZWOJU PRZEMYSŁU SA

Agencja Rozwoju Przemysłu SA
Industrial Development Agency
00-926 Warszawa, ul. Wspólna 4
sekr. 621 65 70
fax 628 23 03

00-872 Warszawa, ul. Chłodna 64
sekr. 661 61 02
661 61 07
fax 661 61 06



BIELSKO-BIAŁA CHAMBER OF COMMERCE
REGIONALNA IZBA HANDLU I PRZEMYSŁU
W BIELSKU-BIAŁEJ

Wystawa Pokonkursowa „**Projekt Arting '96**”

Galeria Bielska BWA

Czerwiec — Lipiec 1996

Aranżacja wystawy: Jolanta MICHNIOWSKA, Michał KLIŚ

Kurator konkursu: Zbigniew MICHNIOWSKI

Projekt graficzny plakatu i katalogu: Michał KLIŚ

Foto: Jerzy ZARĘBA, Krzysztof KANTYKA

Skanowanie i skład: Studio Cicero

Naświetlania: Art Line

Druk: Dimograf

Nakładem Biura Promocji Miasta Urzędu Miejskiego w Bielsku-Białej i Agencji Rozwoju Regionalnego S.A. w Bielsku-Białej

Nakład: 1000 egz.

Bielsko-Biała, 1996 r.



Konkurs Wzornictwa Przemysłowego